

HONDA

Omistajan käsikirja

HS80

Lumilinko

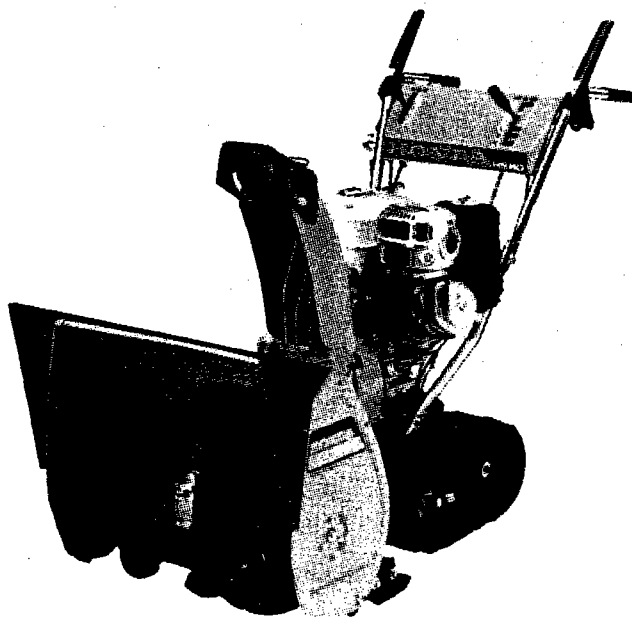

HONDA®
HONDA MOTOR CO., LTD. TOKYO, JAPAN



BRANDT

Tuupakantie 7 B, PL 1, 01741 VANTAA
puh. 09-895 501, fax 09-878 5276, e-mail: info@brandt.fi

| | |
|---------------------------------------|----|
| VAROITUSOHJEET LUMILINGON KÄYTTÄJÄLLE | 1 |
| TURVAOHJEITA | 2 |
| VALMISTAUTUMINEN LUMILINGON KÄYTTÖÖN | 2 |
| KÄYTTÖ | 3 |
| HUOLTO | 4 |
| TURVAOHJEITA | 4 |
| KONEEN PÄÄOSAT | 5 |
| - Moottorivirran katkaisija | 7 |
| - Polttoainehana | 7 |
| - Rikastin | 8 |
| - Poistoputken kääntöveivi | 8 |
| - Käynnistinkahva | 8 |
| - Poistoputken suojus | 9 |
| - Kaasunrajoitin | 9 |
| - Lingon kytkinkahva | 9 |
| - Ajokytkin | 10 |
| - Vaihdevipu | 11 |
| - Jalas | 11 |
| - Jalkapoljin | 11 |
| TOIMENPITEET ENNEN KÄYNNISTYSTÄ | 12 |
| - polttoaine | 12 |
| - moottoriöljy | 13 |
| KÄYNNISTYS | 14 |
| VAIHEISTO | 16 |
| NORMAALI AJO | 17 |
| LUMILINGON KÄYTTÖ PELKÄSTÄÄN | 18 |
| MOOTTORIN PYSÄYTTÄMINEN | 18 |
| PÄIVITTÄINEN HUOLTO | 19 |
| HUOLTO-OHJELMA | 20 |
| HUOLTO-OHJEITA | 20 |
| - Työkalut | 20 |
| - Moottoriöljyn vaihto | 21 |
| - Sytytystulpan puhdistus ja säätö | 22 |
| - Telan säätö | 22 |
| PITKÄAIKAISSÄILYTYS | 23 |
| KITKALEVYN AKSELIN VOITELU | 25 |
| VIANETSINTÄ | 26 |
| TEKNISET TIEDOT | 26 |
| KATKOPULTIT | 27 |
| LISÄVARUSTEITA | 27 |

OBS! Svensk instruktionsbok fås på begäran.
Se sid. 1 varningsföreskrifter för snöslungor.

VAROITUSOHJEET LUMILINGON KÄYTTÄJILLE

1. Huolehdi siitä, että voimansiirtoakselin putkisuojus ja yläsuojukset ovat kunnossa.
2. Katso, ettei kukaan ole lumilingon ajosuunnassa ja ettei kukaan tule työn aikana viittä metriä lähemmäksi. Lumilingoa käyttävässä traktorissa ei saa olla muita henkilöitä kuin kuljettaja.
3. Pysäytä kone ennen puhdistusta ja huoltoa.
4. Älä koskaan työnnä jalkaa tai kättä syöttöaukkoon tai poistoputkeen lingon toimiessa.
5. Suunnittele ajo siten, ettei lumen sinkoutumisalueella ole muita henkilöitä. Lumen mukana voi sinkoutua kiviä.
6. Noudata erityistä varovaisuutta silloin, kun lumen alla voi olla irtokiviä.
7. Pysäytä linko aina ohitustilanteessa.
8. Kerro jokaiselle, joka aikoo käyttää konetta, mitkä vaarat siitä voivat aiheutua ja miten tapaturmat voidaan välttää.
9. Alle 18-vuotiaat työntekijät eivät saa käyttää lumilingoa.

VARNINGSFÖRESKRIFTER FÖR SNÖSLUNGOR

1. Se till, att kraftöverförningsaxelns rörskydd och överskydd är i skick.
2. Se till, att ingen befinner sig i snöslungans körriktning och att ingen kommer närmare än fem meter under arbetens gång. Ingen annan än föraren får befinna sig på traktor med tillkopplad snöslunga.
3. Stanna maskinen före rensning och service.
4. Stick aldrig foten eller handen i inmatningsöppningen eller utblåsningsröret medan slungan roterar.
5. Planera arbetet så, att inga andra personer befinner sig på det område, dit snön slungas. Stenar kan slungas upp tillsammans med snön.
6. Var speciellt försiktig, då man kan antaga, att det finns lösa stenar under snön.
7. Stanna alltid slungan vid omkörning.
8. Uppllys alla som ämnar använda slungan, vilka risker den för med sig och hur man undviker olyckor.
9. Arbetstagare under 18 år får inte använda snöslungan.

TURVAOHJEITA



TÄRKEÄÄ

YLEISTÄ



1. Lue käyttöohje tarkoin ennenkuin alat käyttää lumilinkoasi. Opettele hallintalaitteiden sijainnit ja käyttö. Varmista, että osaat tarvittaessa pysäyttää lumilingon nopeasti.
2. Älä milloinkaan anna lasten käyttää lumilinkoa. Älä myöskään anna lumilinkoa henkilölle, joka ei osaa käyttää sitä eikä tunne säätölaitteiden sijaintia.
3. Huolehdi siitä, ettei lumilingon toiminta-alueella, eikä alueella, johon lumi lingotaan, ole ihmisiä, eritoten lapsia, eikä kotieläimiä.
4. Lumilinkoa peruuttaessasi varo, ettet liukastu, kaadu tai horjahda.

VALMISTAUTUMINEN LUMILINGON KÄYTTÖÖN



1. Tarkista ensin alue, jonka aiot puhdistaa. Poista alueelta ovimatot, kelkat, sukset, leikkikalut, vaijerit ja kaikenlaiset irtonaiset esineet.
2. Tarkista, että lingon ja ajoneuvon vaihteet ovat vapaalla ennenkuin käynnistät moottorin.
3. Jottet palelisi lumilinkoa käyttäessäsi, pukeudu lämpimiin talvivaatteisiin. Huolehdi, ettei kaulaliina, vyö tai muu remmi pääse roikkumaan vapaasti. Ne saattavat aiheuttaa onnettomuuden. Käytä jalkineita, joissa on voimakaskuvioiset pohjat, siten vähennät kaatumisvaaraa.
4. Käsittele polttoainetta varoen, sillä se on hyvin räjähdysaltista. Säilytä polttonestettä ehjissä ja puhtaissa astioissa. Älä koskaan lisää polttoainetta moottorin käydessä tai ollessa lämmin. Täytä polttoneste aina ulkotilassa, älä koskaan sisällä. Sulje säiliön korkki huolellisesti ja pyyhi yli mennyt polttoaine pois.
5. Säädä lingon korkeus sellaiselle tasolle, ettei hiekkaa tai kiviä pääse linkoon.
6. Älä koskaan suorita säätö- tai muita toimenpiteitä moottorin käydessä, ellei ohjeissa nimenomaan toisin määrätä.
7. Anna lumilingon saavuttaa käyntilämpötila ennen työn aloittamista.

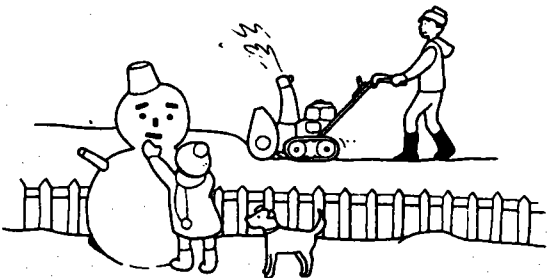

KÄYTTÖ

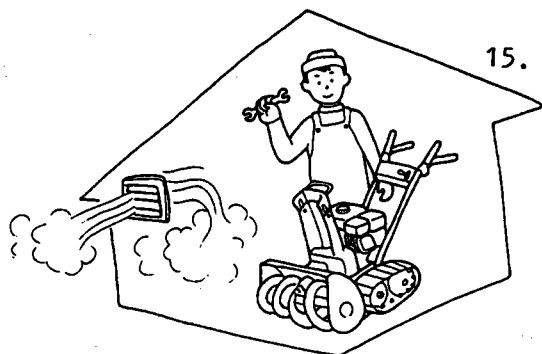
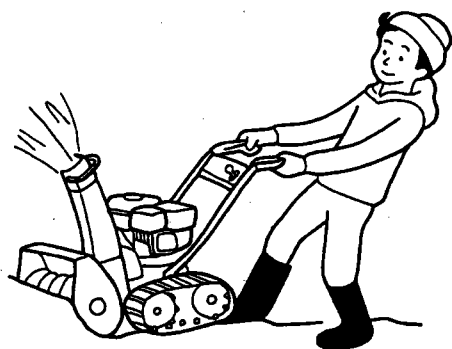
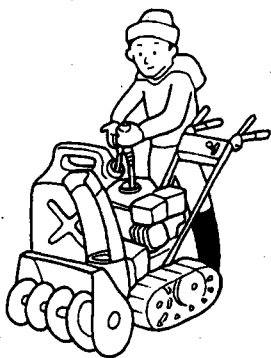

1. Pidä kätesi ja jalkasi poissa pyörivistä osista. Älä koskaan kulje poistoputken ohitse.
2. Ole varovainen tietä, jalkakäytävää tai ojaa ylittäessäsi. Varo liikennettä. Älä kuljeta ketään lumilingon päällä.
3. Jos olet ajanut jonkin esineen päälle, pysäytä moottori ja irrota johto sytytystulpasta. Tutki lumilinko. Mikäli löydät jonkin vian, korjaa se ennenkuin käynnistät lingon uudelleen ja jatkat ajamista.
4. Jos lumilinko alkaa täristä epänormaalisti, pysäytä moottori ja pyri löytämään vika. Tärinä on tavallisesti osoitus jostakin viasta.
5. Pysäytä moottori aina kun jätät ajajan paikan ja suoritat lingon puhdistusta, korjausta, säätöä tai tarkistusta.
6. Huolehdi siitä, että lumilingon kaikki liikkuvat osat ovat pysähtyneet ennenkuin puhdistat, korjaat tai säädät linkoa. Irrota sytytystulpan johto.
7. Älä aja lumilinkoa sisällä, poikkeuksena lyhyt koeajo tai ajo sisältä ulos. Avaa aina kuitenkin ovi ulos, sillä pakokaasut ovat myrkyllisiä.
8. Älä linkoa lunta kaltevaa reunaa vastaan. Ole varovainen kääntäessäsi linkoa kaltevilla alueilla. Älä käytä linkoa jyrkässä maastossa.
9. Älä käytä linkoa suojapeltien tai jonkin muun varmuuslaitteen puuttuessa tai ollessa viallinen.
10. Älä koskaan linkoa lunta lasiseinien, autojen, ikkunoiden tms. lähellä ellet ole varmistunut poistoputken oikeasta suunnasta. Pidä lapset ja kotieläimet poissa lingon ja poistoputken läheisyydestä.
11. Älä kuormita linkoa liikaa käyttämällä sitä syvässä lumessa liian korkeilla kierroksilla.
12. Älä koskaan aja lumilingolla kovaa vauhtia liukkaalla kelillä. Ole varovainen peruuttaessasi.
13. Älä koskaan asenna poistoputkea katselijoihin päin. Älä anna kenenkään liikkua lingon edessä.
14. Aseta linko vapaalle silloin, kun kuljetat lumilinkoa, mutta et käytä sitä.
15. Älä koskaan linkoa lunta näkyvyyden ollessa huono tai pimeässä. Huolehdi siitä, että jalkasi saavat tarvittavan tuen ja pidä tiukasti kädensijoista kiinni. Kävele, älä milloinkaan juokse.

HUOLTO

1. Tarkista katkopultit, moottorin kiinnitys jms. määräajoin varmistuaksesi siitä, että linkosi on toimintakunnossa.
2. Älä koskaan säilytä linkoa rakennuksessa, jossa käytetään avotulta tai kipinöiviä koneita. Anna moottorin aina jäähtyä ennenkuin viet lingon sisätilaan.
3. Tee käyttöohjeen mukaiset toimenpiteet silloin, kun linkoa säilytetään pitempiaikaisesti käyttämättä.
4. Käytä linkoa muutama minuutti sen jälkeen kun olet lopettanut lumen linkoamisen, siten estät linko-osan jäätyksen.

TURVAOHJEITA

- o Älä anna lasten tai kotieläinten oleskella lähistöllä lumilinkoa käyttäessäsi.
- o Älä koskaan anna lasten käyttää lumilinkoa.
- o Käytä ajaessasi kunnollisia saappaita tai kenkiä.
- o Tarkista pinnat, joilla aiot käyttää lumilinkoa, jo ennen ensilumen tuloa. Poista kaikki esineet, jotka voivat olla tiellä lumilinkoa käyttäessäsi. Tällaiset esineet voivat linkoon joutuessaan singota ja vahingoittaa Sinua itsesäsi tai ympäristöäsi. Ne voivat myös vahingoittaa lumilinkoaasi.
- o Älä työnnä kättäsi tai jalkaasi pyöriviä osia kohti.
- o Pysäytä aina moottori polttoainetta lisätessäsi. Katso, ettei lähistöllä ole avotulta ja vältä ylitäyttöä. Läikytettyäsi polttoainetta kuivaa huolellisesti ennenkuin käynnistät moottorin.
- o Vältä käyttämästä moottoria sisätiloissa.
- o Sammuta aina moottori ja ota avain pois kun jätät lumilingon ilman silmälläpitoa.
- o Sammuta aina moottori siirtäessäsi lumilinkoa paikasta toiseen.
- o Sammuta aina moottori ja irrota sytytystulpan johto korjausten, säätöjen ja puhdistusten ajaksi.
- o Sammuta moottori lingon alkaessa tärinä epänormaalisti tai ajettuasi johonkin esineeseen. Tarkista, ettei lumilinkoon ole tullut mitään vikaa.
- o Tarkista ennen käynnistystä, että linkopesä on puhdas.

KONEEN PÄÄOSAT

HUOM! Suomessa markkinoidaan ainoastaan telamallit.

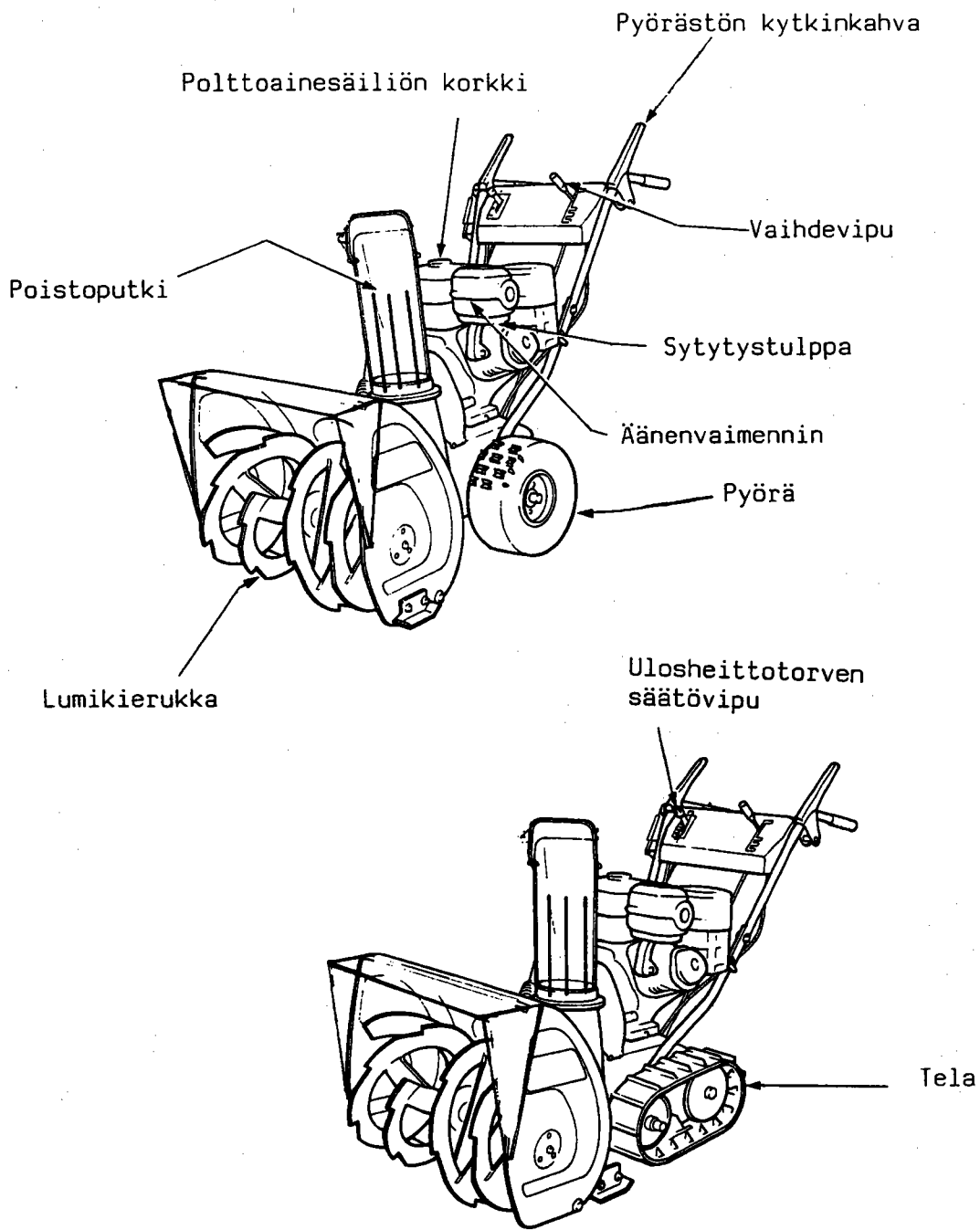

Moottorin katkaisija

Lingon kytkin

Moottoriöljyn täyttötulppa

Moottoriöljyn poistotulppa

Polttoainehana

Poistoputken kambi

Käynnistinkahva

Jalas

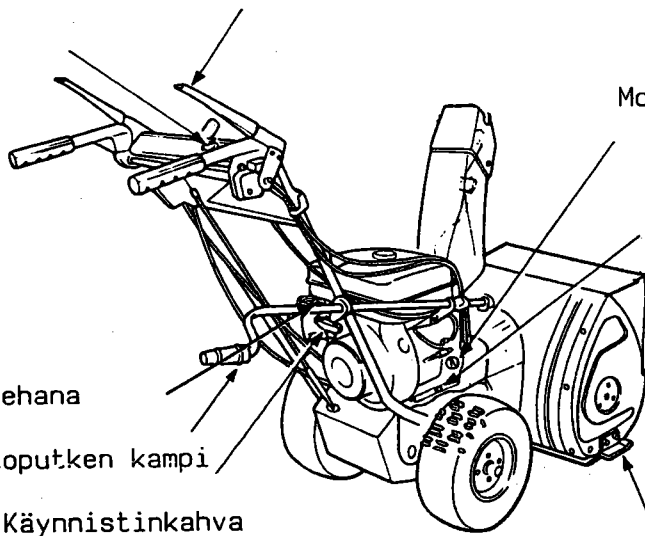

Rikastinvipu

Kaasuvipu

Jalkapoljin

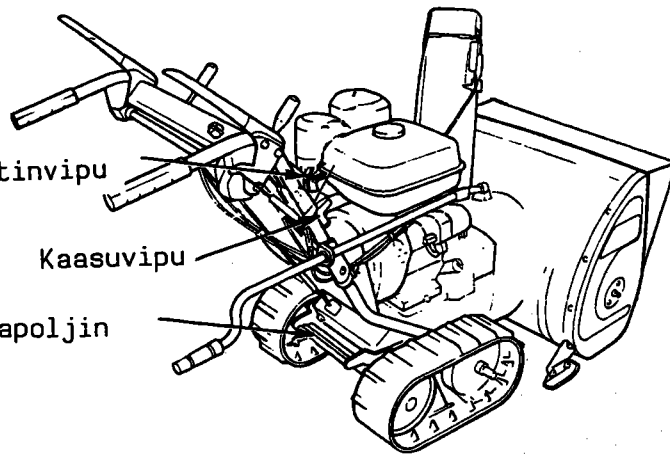

SEIS /
STOP

MOOTTORIVIRRRAN KATKAISIJA

Käytä katkaisijaa moottoria pysäyttäessäsi ja käynnistäessäsi.

WE-malli

Kiinni
Auki
Kiinni

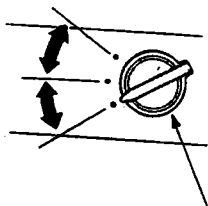

Moottorivirran
katkaisija

TES-malli

Käynnistys
Auki
Kiinni

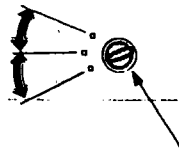

Moottorivirran
katkaisija

POLTTOAINEHANA

Avaa tai sulkee polttoaineen toimituksen kaasuttimeen.

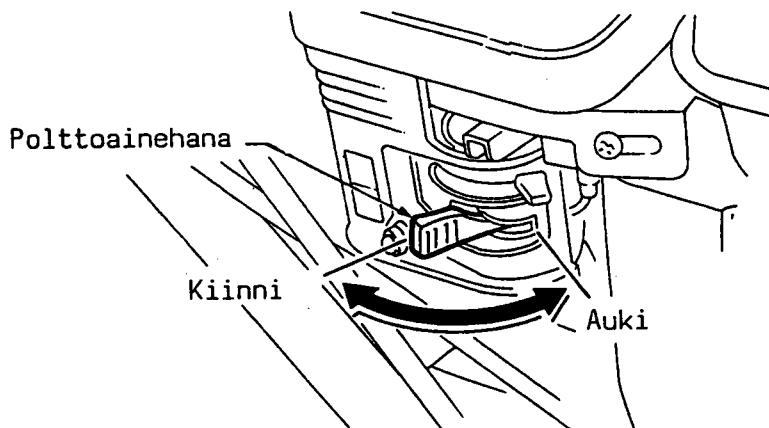

HUOM! Sulje polttoainehana aina ennen lumilingon kuljetusta, varastointia tai kallistamista mahdollisen vuodon estämiseksi.

RIKASTIN

Käytä rikastinta moottorin ollessa kylmä tai vaikeasti käynnistettäessä.

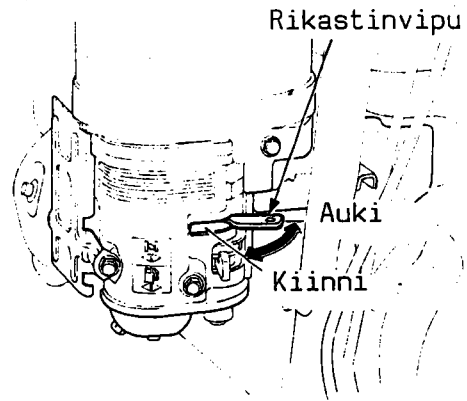

POISTOPUTKEN KÄÄNTÖKAMPI

Veiviä käytetään poistoputken kääntämiseen oikealle tai vasemmalle.

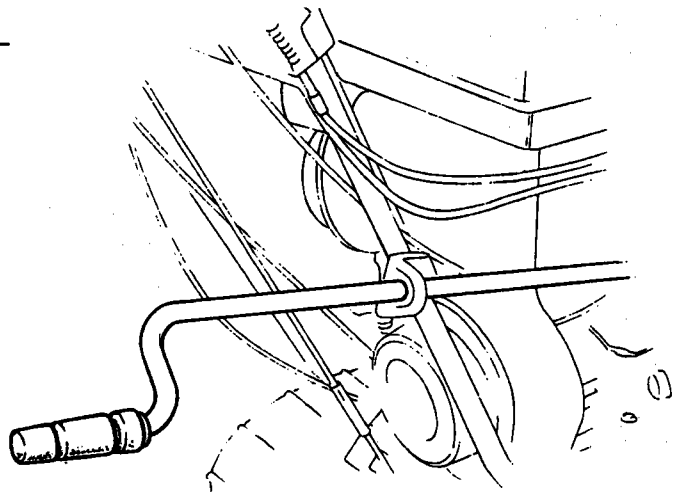

KÄYNNISTINKAHVA

Vedä kahvasta moottoria käynnistäessäsi.

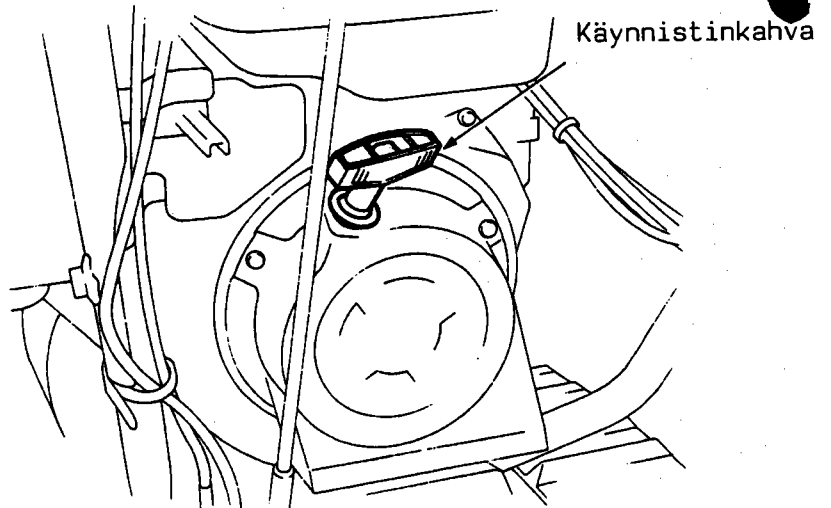

POISTOPUTKEN SUOJUS HEITTOETÄISYYDEN SÄÄTÄMISEKSI

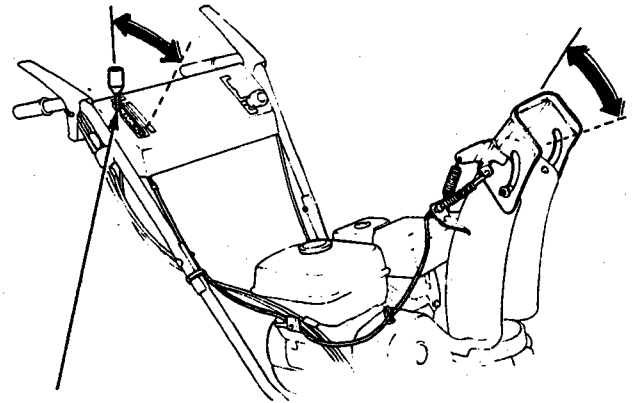

Ulosheittotorven
säätövipu

KAASUNRAJOITIN (MOOTTORIN KIERROSLUKU)

Kaasunrajoitinta käytetään moottorin kierrosluvun säätämiseen. Normaali työskentelyasento on korkea.

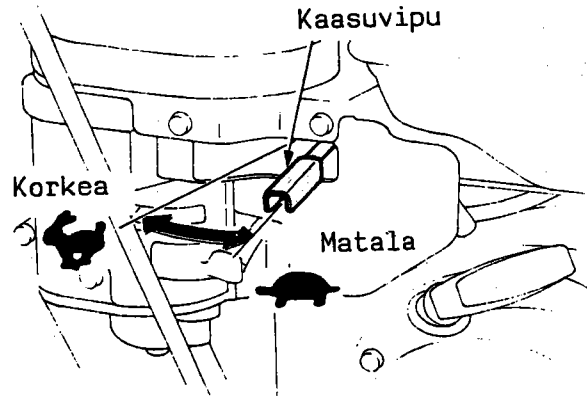

LINGON KYTKINKAHVA

Painettaessa samanaikaisesti sekä ajokytkinkahvaa että lingon kytkinkahvaa lukittuu lingon kytkin automaattisesti. Molemmat toiminnot lakkaavat päästettäessä ajokytkin.

Lingon kytkinkahva

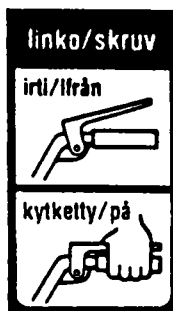
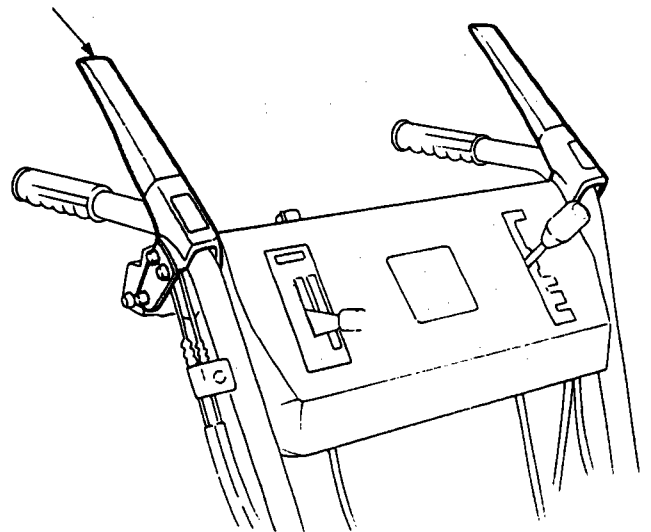

AJOKYTKIN

Kytkinkahvan ollessa painettuna sisään kulkee lumilinko eteen- tai taaksepäin.

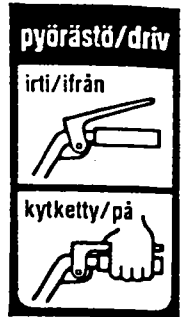
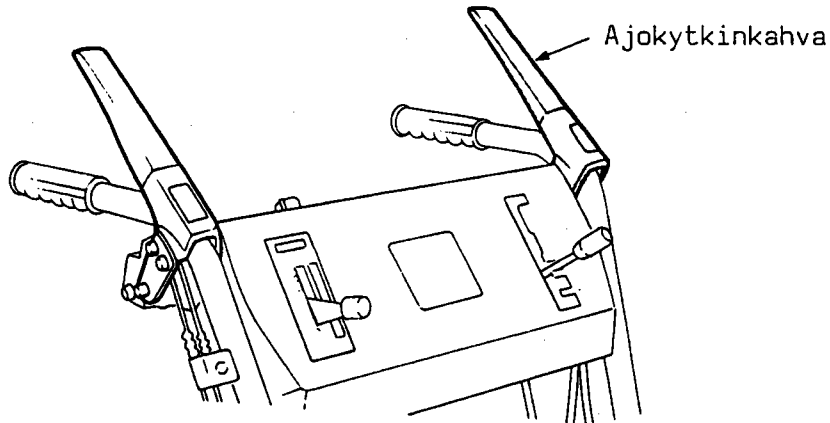

Vain ajamiseen.

Ajo ja linko kytkettynä päälle.

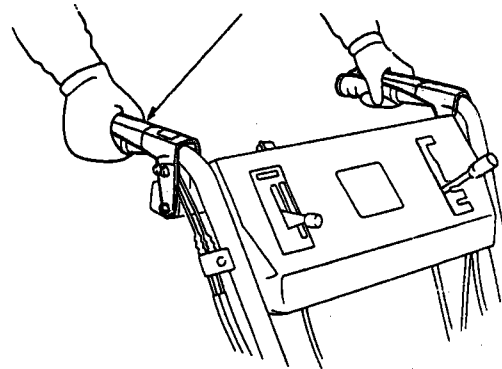
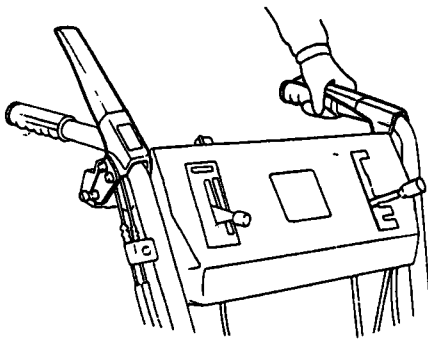

Irrota käsi lingon kytkimeltä.

Lingon kytkin lukittuna

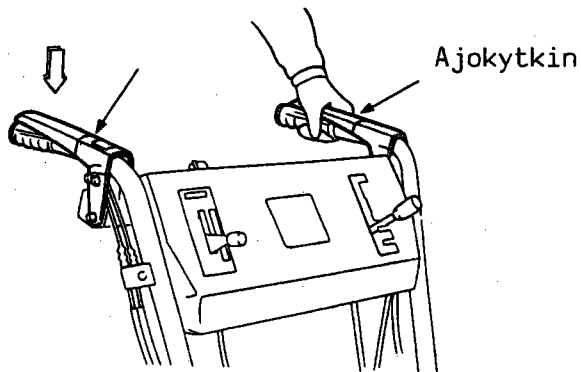

VAIHDEVIPU

Vaihdevipua käytetään ajosuuntaa tai -nopeutta muutettaessa.

1. Pieni nopeus
 2. Keskinopeus
 3. Suuri nopeus
- R Peruutus

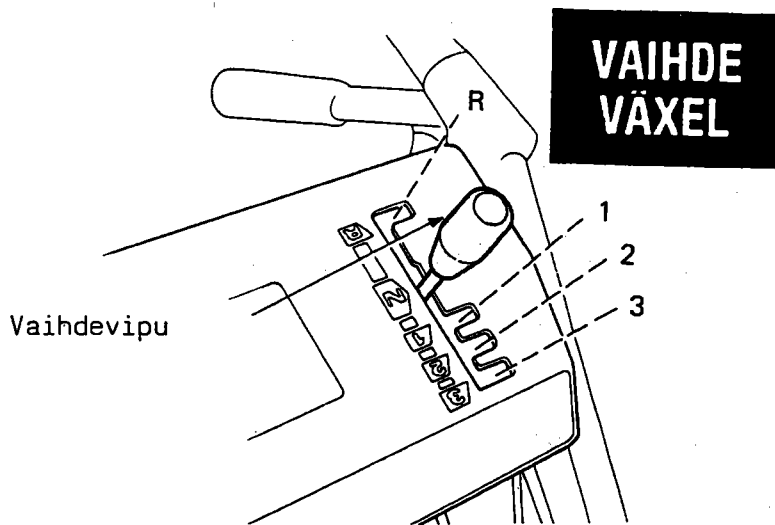

1. Kaavinterä

JALAS

Käytetään maavaraa säädettäessä.

| | |
|-------------------|------------|
| Normaali käyttö | 6... 8 mm |
| Epätasainen pinta | 10...30 mm |
| Tasainen pinta | 0... 5 mm |

Perussäätö tehtaalta on:

| | |
|---------------------|----------|
| Kaavinterän maavara | 2...4 mm |
| Kierukan maavara | 4...8 mm |

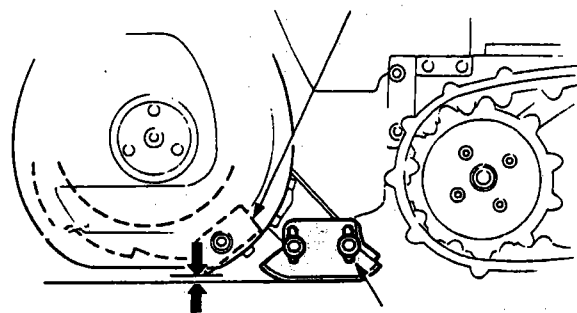

2. J alas

JALKAPOLJIN (vain telamallissa)

Jalkapoljinta käytetään säädettäessä linkopesän korkeutta maahan nähden.

1. Pidä kahvoista molemmin käsin ja paina poljinta.
2. Paina ja vedä kahvaa ylös ja alas saadaksesi salvan menemään lukitusasentoon.
3. Päästä jalkapoljin.

| | |
|--------|--|
| Matala | hyvän tuloksen saavuttamiseksi (sileät pinnat) |
| Keski | tavalliseen käyttöön |
| Korkea | epätasaiseen alustaan tai kovaksi tallattuun lumeen, myös kuljetukseen paikasta toiseen. |

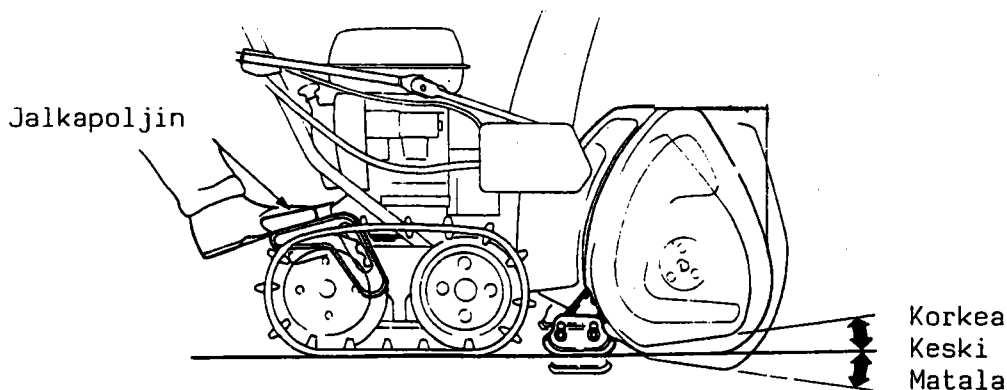

TOIMENPITEET ENNEN KÄYNNISTYSTÄ

Lumilingon tulee seistä tasaisella alustalla.

POLTTOAINE

Irrota polttoainesäiliön korkki ja täytä säiliö. Käytä ainoastaan tavallista 92 okt. bensiiniä. Käytä aina puhdasta astiaa ja varo, ettei pölyä, likaa tai vettä pääse polttoaineeseen.

Polttoainesäiliön tilavuus 6,0 l

VAROITUS!

Bensiini on erittäin tulenarkaa.

Täytön tulee tapahtua hyvin tuuletetussa tilassa moottorin ollessa sammutettuna.

Katso, ettei lähistöllä ole avotulta ja varo läikyttämästä bensiiniä. Jos ylivuotoa tapahtuu, kuivaa moottori huolellisesti ennen käynnistystä.

Älä täytä tankkia liian täyteen.

Kiinnitä polttoainesäiliön korkki huolellisesti täytön jälkeen.

Älä lisää polttoainetta ulkona lumisateessa tai vettä saattaa päästä säiliöön ja seurauksena olla moottorihäiriöitä.

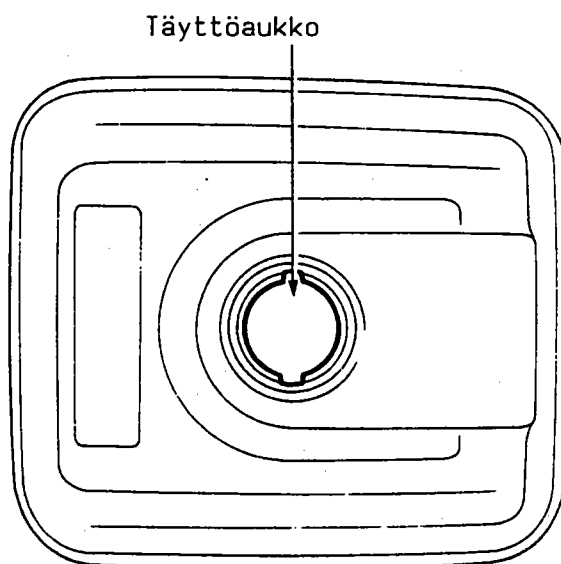

MOOTTORIÖLJY

Aseta lumilinko tasaiselle alustalle.

Irrota öljyn mittatikku ja täytä oikealla öljyllä merkittyyn rajaan saakka.

Liika öljy saattaa huonontaa tehoa ja aiheuttaa ylivuotoa. Liian vähäinen öljy kuluttaa moottoria. Käytä moniasteöljyä, SAE 5W-30, API-luokitus SE tai SF. Katso lämpötilataulukkoa.

Moottorin öljyntilavuus on 1,1 l.

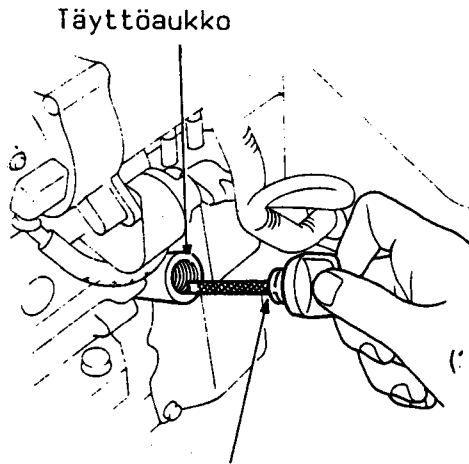

Täyttöaukko

Täyttökorkki ja mittatikku

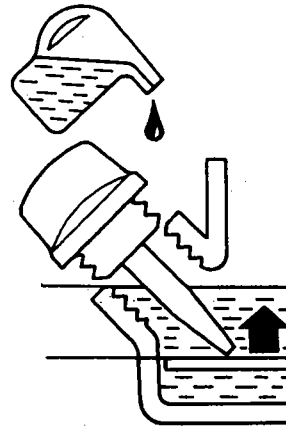

Yläraja

Alaraja

Lämpötilataulukko

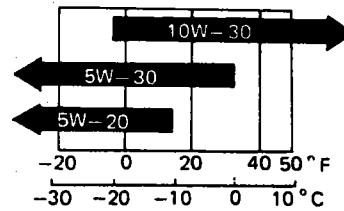

AKUN NESTEPINNAN TARKISTUS (malli TES)

Poista suojakansi ja tarkista onko nestepinta ylä- ja alarajan välillä. Lisää tarvittaessa TISLATTUA vettä.

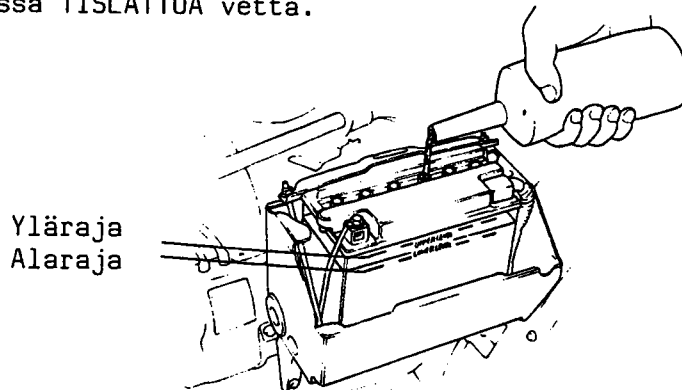

Yläraja
Alaraja

HUOMIO!

Uusi, käyttämätön akku täytetään akkuhapolla.

VAROITUS!

Akku sisältää happoa, varo ettet saa sitä silmiisi, ihollesi tai vaatteisiisi.

Akku kehittää räjähtävää kaasua, joten älä pidä avotulta sen lähellä.

Älä lataa akkua suljetussa tilassa.

Pidä akku poissa lasten ulottuvilta.

KÄYNNISTYS (käsikäynnistys)

Käännä virrankatkaisin auki-asentoon.

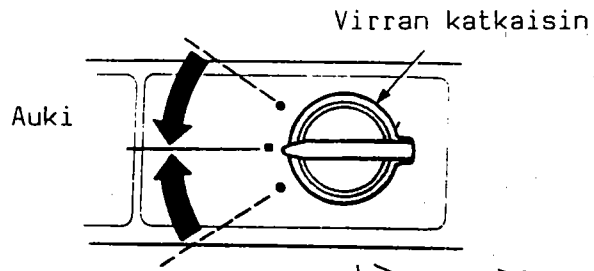

Käännä polttoainehana auki-asentoon ja kaasuvipu -asentoon.

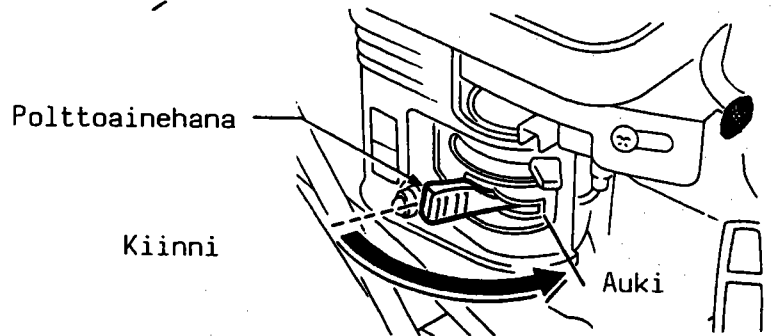

Kylmällä ilmalla ja moottorin ollessa kylmä, vie rikastinvipu kiinni-asentoon. Moottorin käynnistyttyä siirrä rikastinvipu asteittain auki-asentoon.

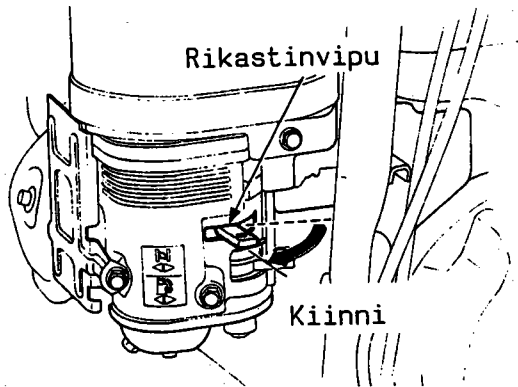

Vedä varovasti käynnistinkahvasta kunnes tunnet puristusta. Tämän jälkeen nykäise voimakkaasti.

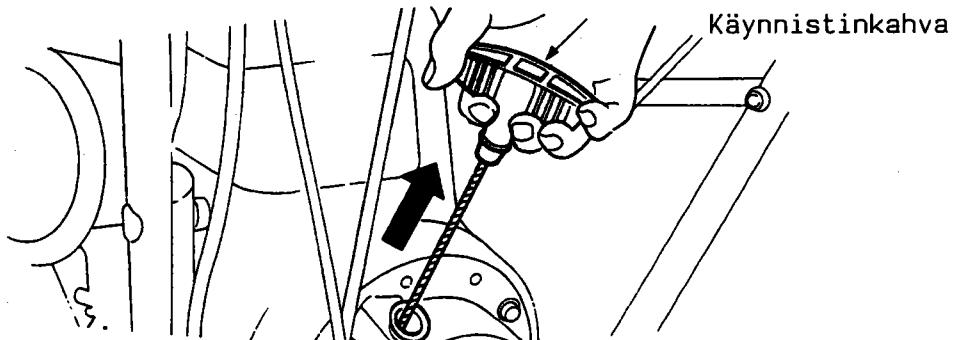

VAROITUS!

Moottorin käynnistyttyä palauta käynnistinkahva hitaasti paikoilleen, muutoin saattaa moottorin käynnistinmekanismi vahingoittua.

Anna moottorin lämmetä muutama minuutti. Jos rikastin on kiinni-asennossa, vie rikastinvipu asteittain auki-asentoon.

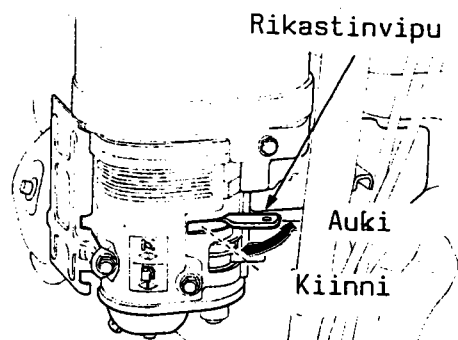

KÄYNNISTYS (sähkökäynnistys malli TES)

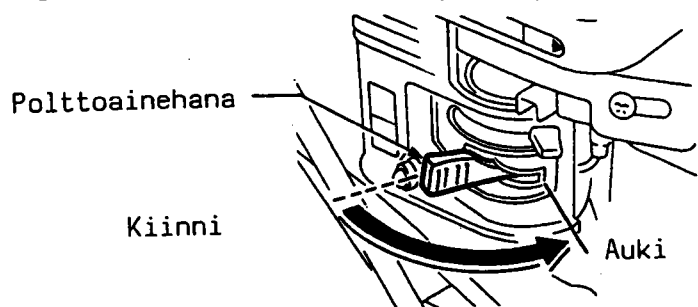

Käännä polttoainehana auki-asentoon.

Kylmällä ilmalla ja moottorin ollessa kylmä vie rikastinvipu kiinni-asentoon.

Käännä käynnistyskatkaisin "START"-asentoon ja pidä sitä siellä kunnes moottori käynnistyy.

Moottorivirran katkaisija
Käynnistys "START"

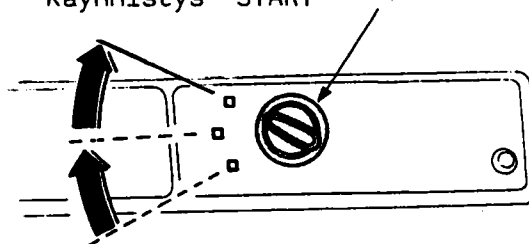

HUOM! Jos käynnistinmoottori ei jaksaa kunnolla pyörittää moottoria, on akku varattava uudelleen.

Moottorin käynnistyttyä palauta moottorin virtakatkaisin auki- ("ON") asentoon.

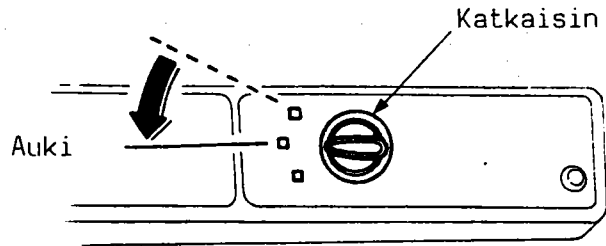

Anna moottorin lämmetä muutama minuutti. Jos rikastin on kiinni-asennossa, vie vipu asteittain auki-asentoon.

VAIHTEISTO

1. Valitse sopiva vaihde.

Varmistu, että vaihdevipu on päällä.

NOPEUDET [km/H]

| pyörämalli | telamalli |
|------------|-----------|
| 1,5 | 1. 1,0 |
| 2,5 | 2. 1,6 |
| 3,5 | 3. 3,7 |
| 2,3 | R. 2,5 |

2. Käytä jalkapoljinta ja aseta linko korkeaan asentoon.

3. Paina ajokytkinkahvaa.

Vaihdevipu

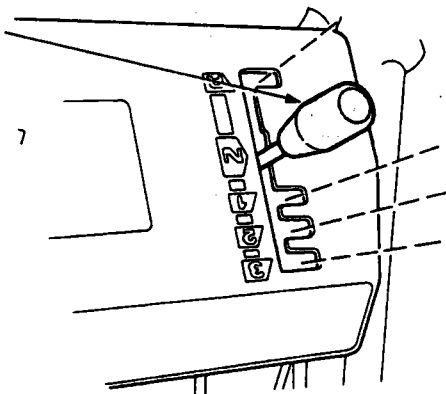

Ajokytkinkahva

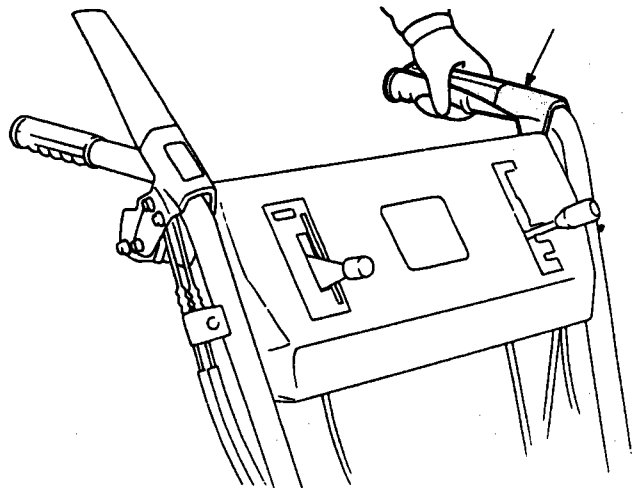

NORMAALI AJO

1. Säädä poistoputken suunta veivillä ja poistokorkeus suojuksella.
2. Paina lingon kytkinkahvaa.

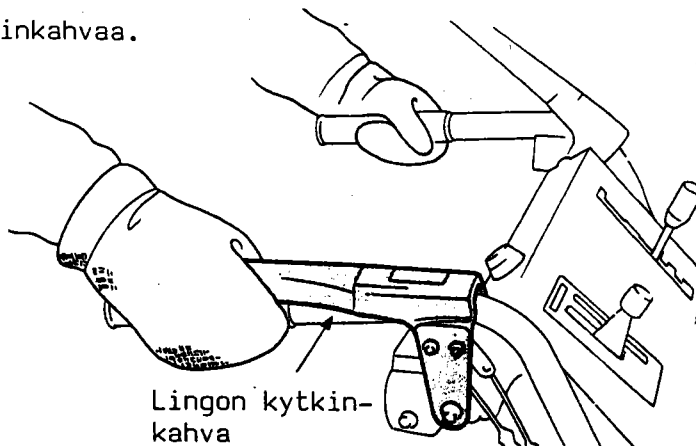

3. Painettaessa ajokytkintä ja lingon kytkintä samanaikaisesti lukittuu lingon kytkin automaattisesti ja oikea kätesi vapautuu siten säätämään poistoputken veiviä. Päästämällä ajokytkin lakkaavat sekä linko että pyörät toimimasta.

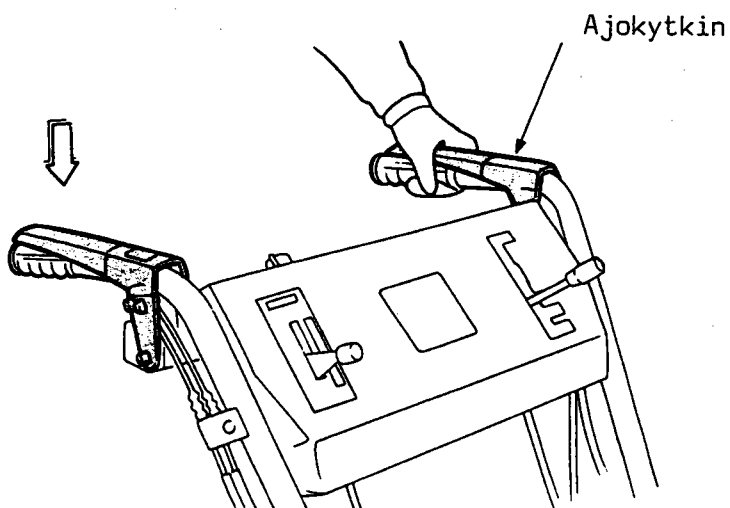

HUOM! Älä koskaan vapauta kytkinkahvaa väkipakolla.

4. Vapauta kytkinkahvat lopettaessasi sekä linkoamisen että ajon.

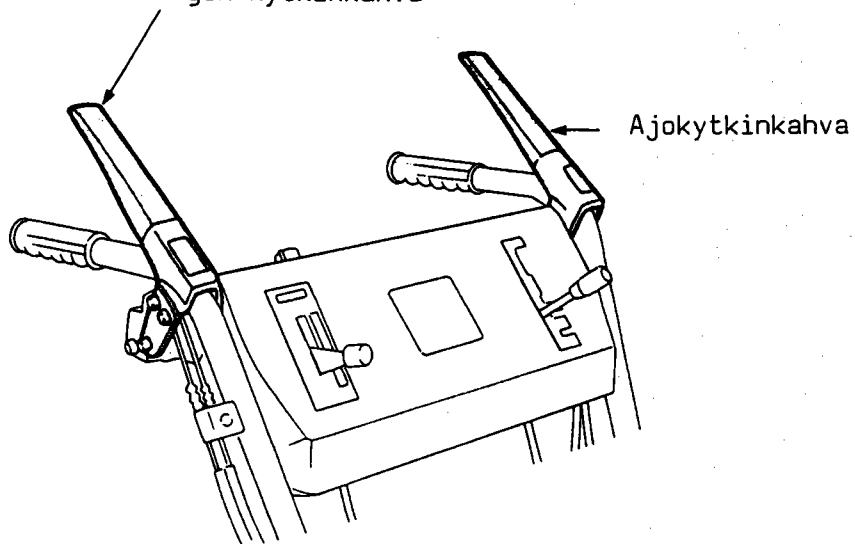

LUMILINGON KÄYTTÖ PELKÄSTÄÄN

1. Paina lingon kytkinkahvaa.
2. Käytä 1-vaihdetta syvässä ja kovassa lumessa.
3. Lumen korkeuden ollessa suurempi kuin lingon korkeus liikuta konetta edestakaisin ja raivaa lunta asteittain.

Lingon kytkinkahva

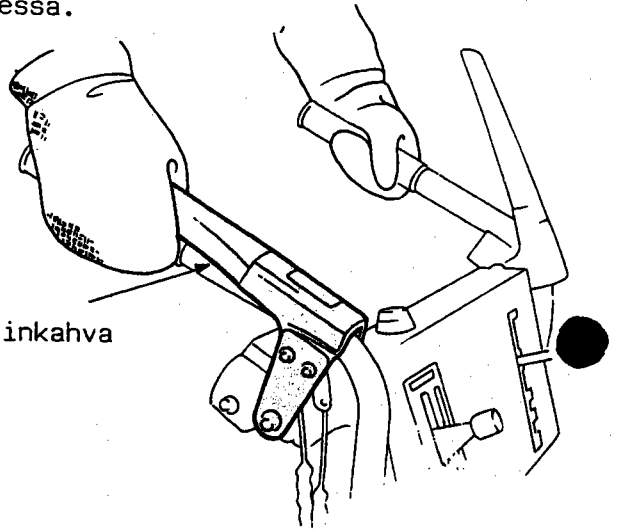

MOOTTORIN PYSÄYTTÄMINEN

1. Kaasuvipu asennossa matala.
2. Käännä virrankatkaisin kiinni-asentoon.

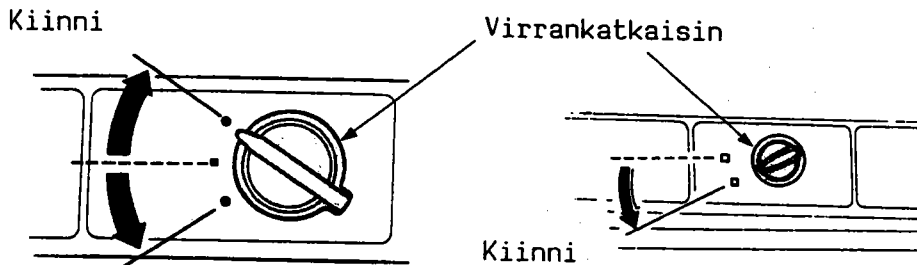

Kiinni

3. Sulje polttoainehana.

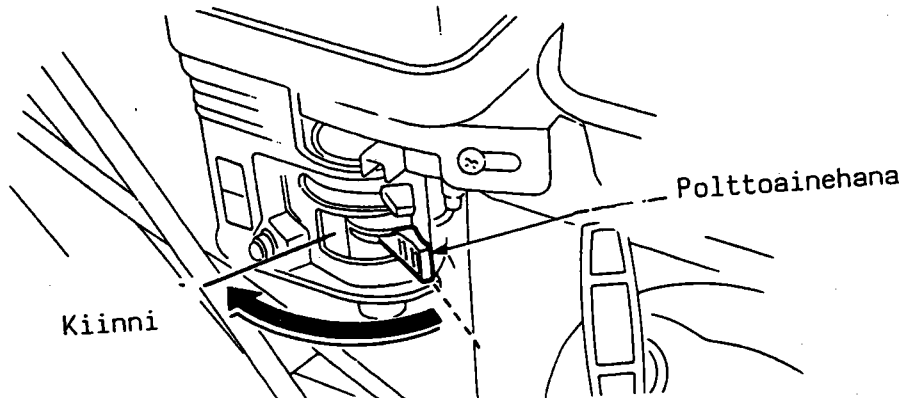

Kiinni

Polttoainehana

PÄIVITTÄINEN HUOLTO

Tarkista seuraavat kohdat päivittäin, jotta kone toimisi luotettavasti ja varmasti.

1. Tarkista öljymäärä ja mahdolliset öljyvuodot.
2. Tarkista polttoaineen määrä.
3. Tarkista, ettei ruuveja ja muttereita ole irronnut, ja että ne ovat tiukalla.
4. Tarkista poistoputki, suojus ja syöttökierukka.
5. Tarkista akun nestepinta, lisää tislattua vettä tarpeen mukaan.

Ongelmien ilmetessä ota yhteyttä valtuutettuun HONDA-huoltokorjaamoon.

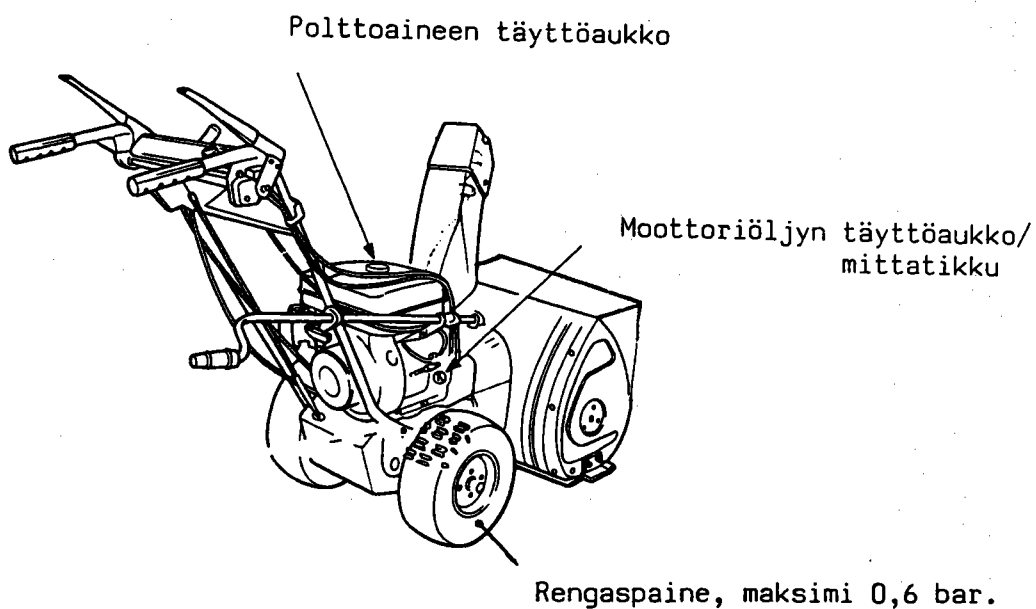

HUOLTO-OHJELMA

Lumilingon säännölliset tarkistukset ja säädöt pidentävät sen käyttöikä. Ne ehkäisevät myös pikkuvikojen pääsemisen isoiksi.

Hoida lumilinkoasi alla olevan taulukon mukaisesti.

HUOM. Moottoriöljymäärän tarkistus kuuluu suorittaa käyttöpäivittäin ennen käynnistystä.

| Tarkistus | | Joka vuosi | | Joka 5. vuosi |
|---------------------|-----------|----------------|------------------|---------------|
| | | Ennen sesonkia | Sesongin jälkeen | |
| Moottoriöljy | Vaihto | X | | |
| Sytytystulppa | Puhdistus | X | | |
| Sytytys | Säätö | | | X 0 |
| Venttiili | Säätö | | | X 0 |
| Kaasuttaja | Huolto | | X | |
| Polttoainesäiliö | Puhdistus | | | X 0 |
| Polttoaineletku | Vaihto | | 3 vuoden jälkeen | |
| Lingon kytkinkaap. | Säätö | | | X ● |
| Ajokytkimen kaapeli | Säätö | | | X ● |
| Tela | Säätö | X | | |
| Syöttökierukka | Tarkistus | | X | |
| Hihna | Tarkistus | | X ● | |
| Kitkalevyn kumi | Tarkistus | | X ● | |
| Kitkalevyn akseli | Voitelu | | X 0 | |

0 = Valtuutettu HONDA-huoltokorjaamo suorittaa.

● = Tulee suorittaa useammin, jos lumilinkoa käytetään raskaassa työssä.

HUOLTO-OHJEITA

VAROITUS! Sammuta moottori ja irrota sytytysjohto sytytystulpasta sekä aseta lumilinko tasaiselle alustalle ennenkuin suoritat tarkistuksia tai korjauksia.

TYÖKALUT

Varrellinen sytytystulpan avain seuraa konetta.

Joidenkin tässä ohjekirjassa mainittujen huoltotoimenpiteiden suorittamiseen tarvitaan mm-kiintoavaimia, jotka eivät sisälly laitteen toimitukseen.

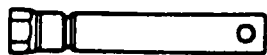

Sytytystulpan avain



Varsi

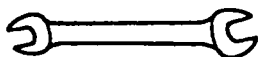

Kiintoavain 14 x 10 mm

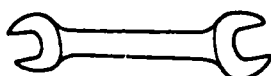

Kiintoavain 14 x 12 mm

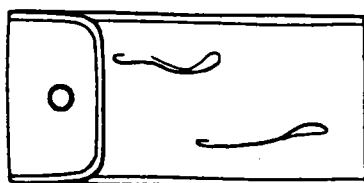

Työkalupussi

MOOTTORIÖLJYN VAIHTO

Likainen moottoriöljy kuluttaa moottoria enemmän. Siksi on tärkeää, että öljy vaihdetaan suositelluin väliajoin. Tarkista myös, että öljymäärä on oikea.

Öljynvaihto tulee suorittaa aina ennen sesonkia (kerran vuodessa).

Suosittelava öljy: SAE 5W-30 -moottoriöljy API luokitus SE tai SF

Öljymäärä: 1,1 l

ÖLJYNVAIHTO

1. Kallista moottoria oikealle.
2. Poista öljyntäyttökorkki ja tyhjennuspultti ja valuta kaikki moottoriöljy ulos.
3. Laita tyhjennuspultti takaisin paikalleen ja täytä kampikammio öljyllä ylämerkkiin saakka.
4. Öljypintaa tarkistettaessa ei mittatikkua tule ruuvata kiinni täyttöaukkoon.
5. Kierrä täyttökorkki kiinni.

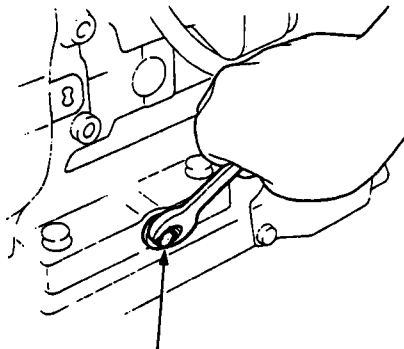

Tyhjennuspultti

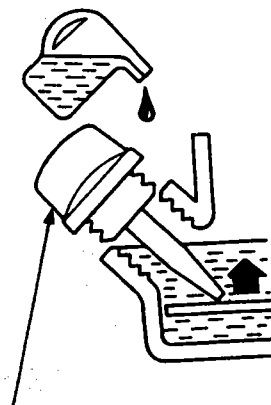

Täyttökorkki

HUOM! Huomioi, että moottorin ollessa lämmin, on öljyn lämpötila korkea.

Sulje polttoainehana ennenkuin kallistat moottoria oikealle välttääksesi polttoainevuodon kaasuttajasta.

SYTYTYSTULPAN PUHDISTUS JA SÄÄTÖ

Sytytystulpan nokeennuttua ja elektrodietäisyyden tultua tavallista suuremmaksi heikkenee moottorin teho huomattavasti. Siksi on tärkeää tarkistaa sytytystulppa säännöllisesti.

1. Poista sytytystulppa tulppa-avaimella, joka tuli koneen mukana.
2. Puhdista sytytystulppa teräsharjalla ja paineilmalla.
3. Säädä elektrodietäisyys 0,6...0,7 mm:iin.
4. Suositeltava sytytystulppa: BPR 5ES (NGK)
W16 EPR-U (ND)

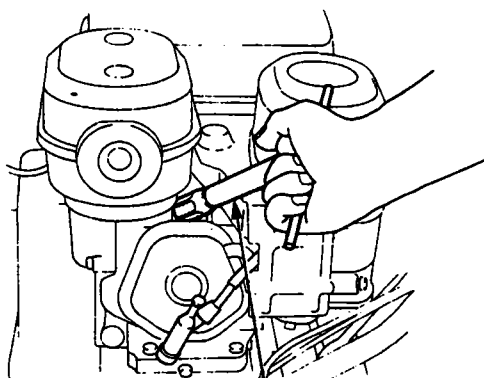

Sytytystulpan avain

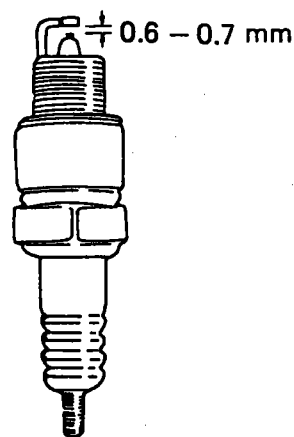

TELAN SÄÄTÖ

Säätö suoritettava joka vuosi ennen käyttöön ottoa.

Tarkistus

Kallista kone oikealle tai vasemmalle siten, että telat ovat vapaana ja tarkista etteivät telat ole löysällä. Säädä tarvittaessa. Telan oikea kireys on 19-25 mm (mitta a) kun sitä painetaan 15 kg voimalla.

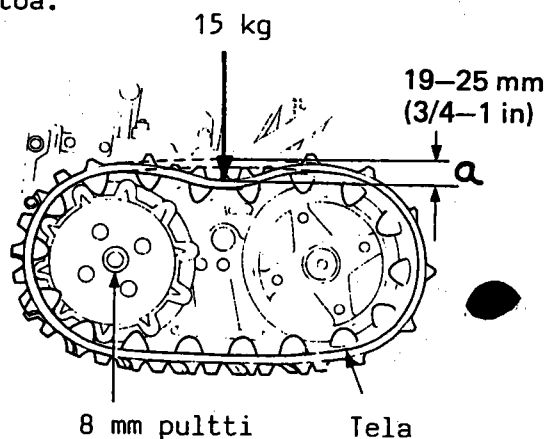

Säätö

1. Irrota 8 mm:n mutteri pyörästä.
2. Irrota 8 mm:n lukitusmutteri kiristysruuvista.
3. Säädä telaketju kiertämällä kiristysruuvia myötäpäivään tiukemmalle, vastapäivään löysemmälle.

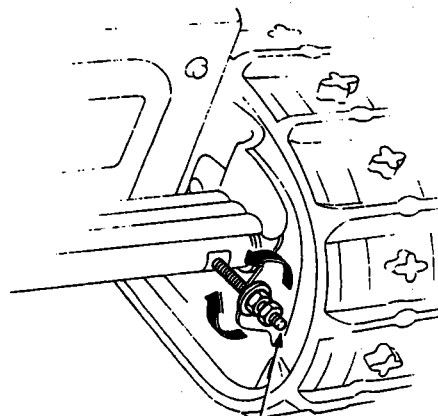

Kiristysmutteri

PITKÄAIKAISSÄILYTYS

Käyttökauden loputtua tai säilytettäessä lumilinkoa pidempään käyttämättömänä tulee seuraavat toimenpiteet suorittaa.

1. Valuta polttoaine pois tankista ja kaasuttajasta.
2. Aseta polttoainehana auki-asentoon.
3. Irrota kaasuttimen tyhjennystulppa ja valuta polttoaine säiliöön.
4. Polttoaineen tyhjennyksen jälkeen kierrä kaasuttajan tyhjennysruuvi paikoilleen ja sulje polttoainehana.

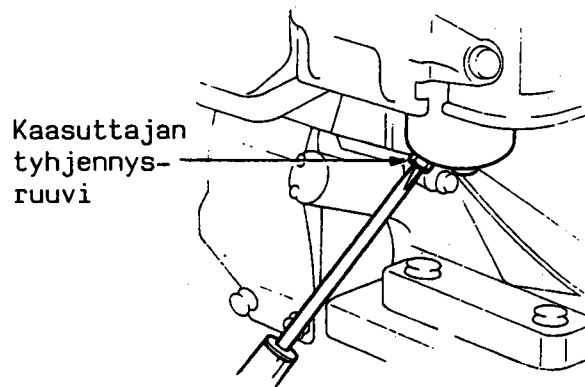
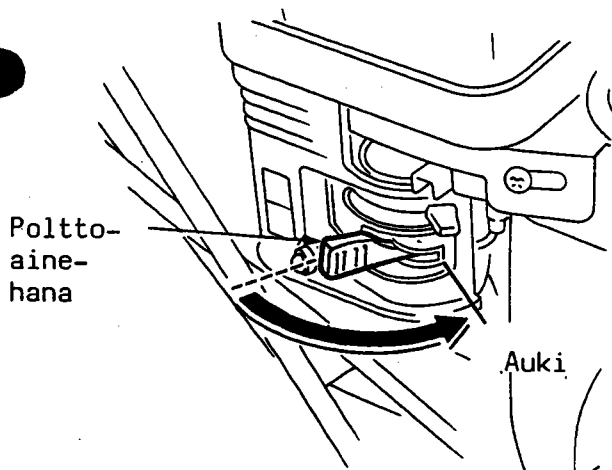

VAROITUS! Varo ettei lähistöllä ole kipinöiviä koneita tai avotulta bensiiniä käsitellessäsi.

Poista sytytystulppa ja kaada 3 teelusikallista puhdasta moottoriöljyä sylinteriin. Vedä käynnistinkahvasta muutaman kerran, jotta öljy leviäisi moottoriin. Asenna sytytystulppa paikoilleen.

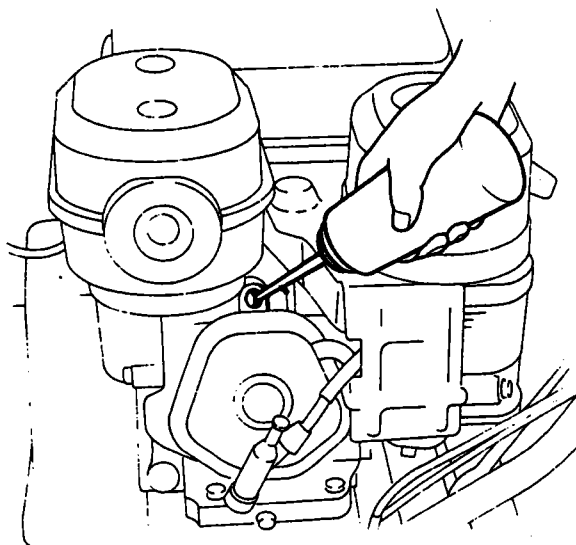

Vedä käynnistinkahvasta kunnes tunnet puristusta. Tässä asennossa ovat venttiilit ja katkojan kärjet suljettuina, ja toimivat siten suojana korroosiota vastaan.

Käynnistinkahva

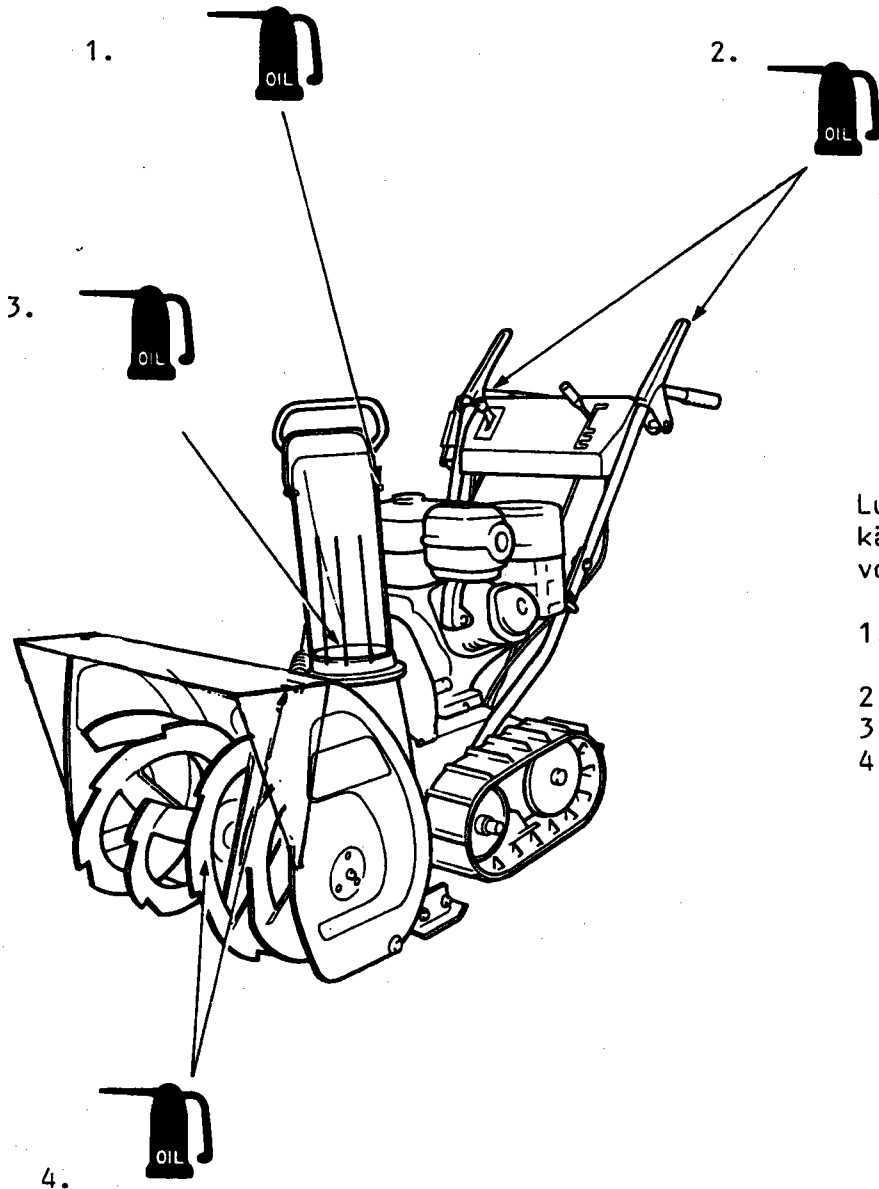
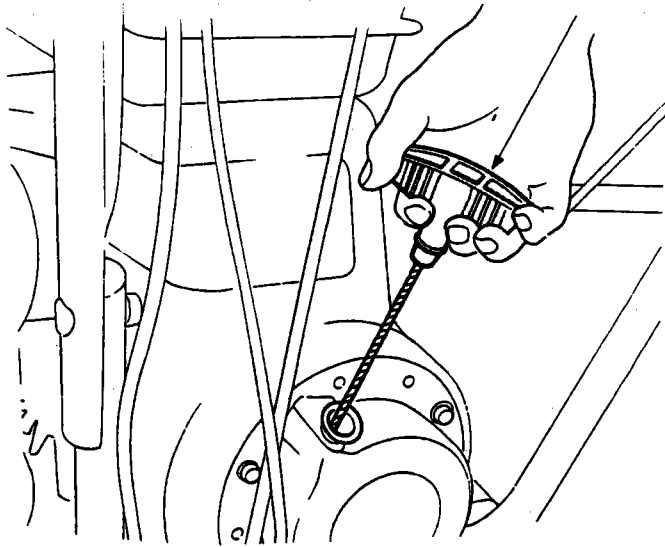

Lumilinkoa pidempään säilytettäessä käyttämättömänä tulee seuraavat osat voidella:

1. poistoputken suojuksen säätöruuvi
2. kytkinkahvat
3. poistoputken liukulevy
4. lingon kierukka ja puhallin

KITKALEVYN AKSELIN VOITELU

1. Käännä lumilinko ylösalaisin tasaisella alustalla linkopesä alaspäin.

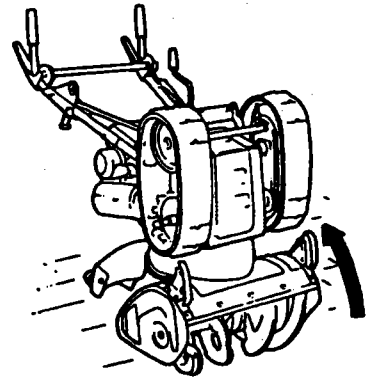

2. Poista alakansi.

Alakansi

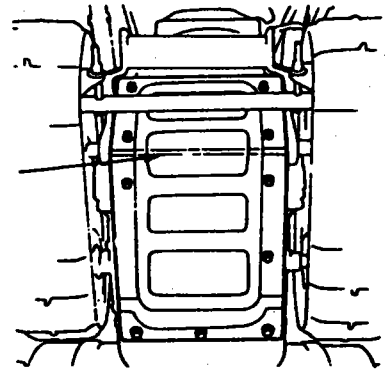

3. Öljyä akseli.

Kitkalevyn akseli

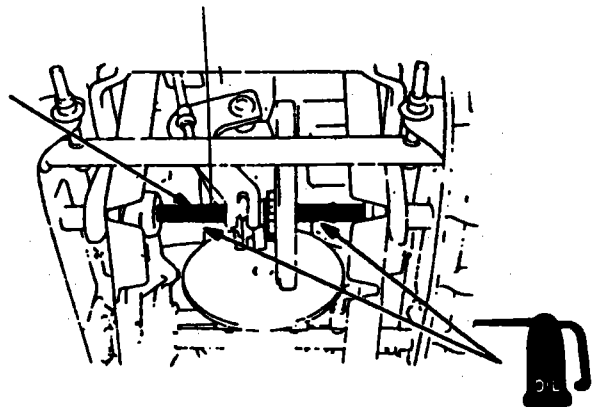

4. Asenna kansi paikoilleen.

VIANETSINTÄ

Moottori ei käynnisty

Tarkista, että tankissa on polttoainetta. Käy läpi käynnistysvaihe ohjekirjan mukaisesti.

Tarkista, että sytytystulppa on ehjä. Poista tulppa koneesta ja maadoita se. Käännä virta päälle ja vedä käynnistinnarusta. Tarkista, että sytytystulppa kipinöi.

VAROITUS! Ennenkuin kokeilet kipinöikö sytytystulppa, varmistu, ettei moottorissa ole bensiiniä.

TEKNISET TIEDOT

Moottori

| | |
|----------------------------|-----------------------------------|
| Malli | HONDA GX240 |
| Max. teho | 8 hv 3600 kierr/min (kampiakseli) |
| Sylinteritilavuus | 242 cm ³ |
| Halkaisija x isku | 73 x 48 mm |
| Käynnistys | käsi- ja sähkökäynnistys |
| Sytytysjärjestelmä | vauhtipyörämagneetto, kärjetön |
| Öljysäiliön tilavuus | 1,1 l |
| Polttoainesäiliön tilavuus | 6,0 l |
| Sytytystulppa | BPR 5ES (NGK), W16 EPR-u (ND) |

| | HS80 WE | HS80 TES |
|--|---------|----------|
| Pituus | 1380 mm | 1460 mm |
| Leveys | 663 mm | 605 mm |
| Korkeus | 1029 mm | 1029 mm |
| Paino | 91 kg | 101 kg |
| Työleveys | 605 mm | 605 mm |
| Heittoetäisyys lumen laadusta riippuen | 12 m | 12 m |

Huom! Pyörämallin suurin sallittu rengaspaine on 0,6 bar.

HONDA HS80-LUMILINGON KATKOPULTIT

Katkopultin (osa no. 25) katketessa sitä ei saa korvata muulla kuin alkuperäisellä katkopultilla.

HUOM! Alkuperäinen katkopultti estää lingon muita osia vaurioitumasta ylikuormituksen sattuessa. Käyttäessäsi normaalia 6 mm:n pulttia, voi esim. lingon kierukan kulmavaihte vioittua. Takuu ei korvaa vaurioita, jotka aiheutuu väärrien osien käytöstä.

| | | | |
|-----------------------------|----------------------------|---------------|---------------|
| Varaosanumerot: Katkopultti | osa (25) | 90102-732-000 | |
| | Katkopultin lukitusmutteri | osa (26) | 90343-892-000 |

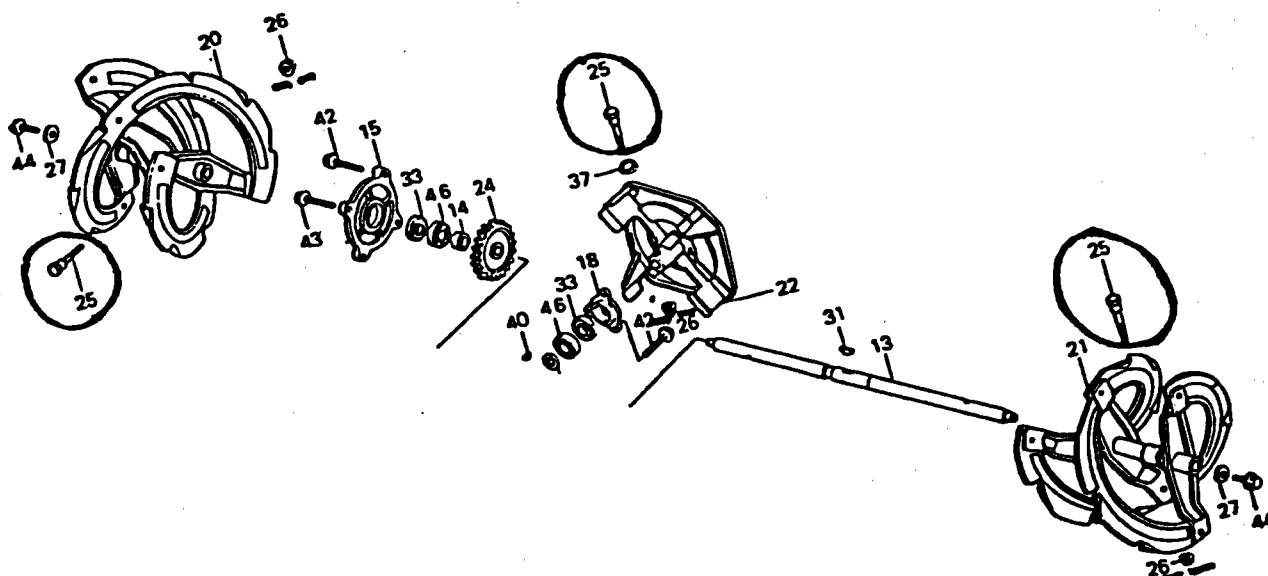

Lisävarusteita :

Valoheitin
Piikkilumiketjut (HS80W)
Puskulevy
Harjalaite

Takuuehdot

1. Takuu alkaa siitä päivästä, jolloin tuote on toimitettu käyttäjän käyttöön.
2. Takuuaika on yksityiskäytössä 12 kk ja ammattikäytössä 6 kk. Honda lumilinkojen takuuaika on yksityiskäytössä 24 kk ja ammattikäytössä 12 kk. Honda ATC"mönkiäisten" takuuaika on 6 kk.
3. Takuun edellytyksenä on, että takuukortti kaikilta osin täytettynä toimitetaan maahantuojalle **välittömästi** kaupan tapahduttua. Takuuta koskevat asiat on esitettävä myyjälle tai huoltokorjaamolle heti vian ilmestyttyä. Mikäli kysymyksessä on aine- tai valmistusvika, osa vaihdetaan veloituksetta.
4. Korjauksen yhteydessä suoritettavat pesut ja puhdistukset, öljyt sekä bensiini eivät sisälly takuutyökustannuksiin, eli asiakas on velvollinen nämä maksamaan.
5. Takuu raukeaa jos todetaan, että tuotteessa on käytetty muita kuin alkuperäisiä varaosia. Takuu ei myöskään koske vaurioita, jotka ovat aiheutuneet normaalista kulumisesta, väärästä käytöstä, virheellisestä tai laiminlyödyistä huolloista.

HONDA

ALKUPERÄISVARAOSIA

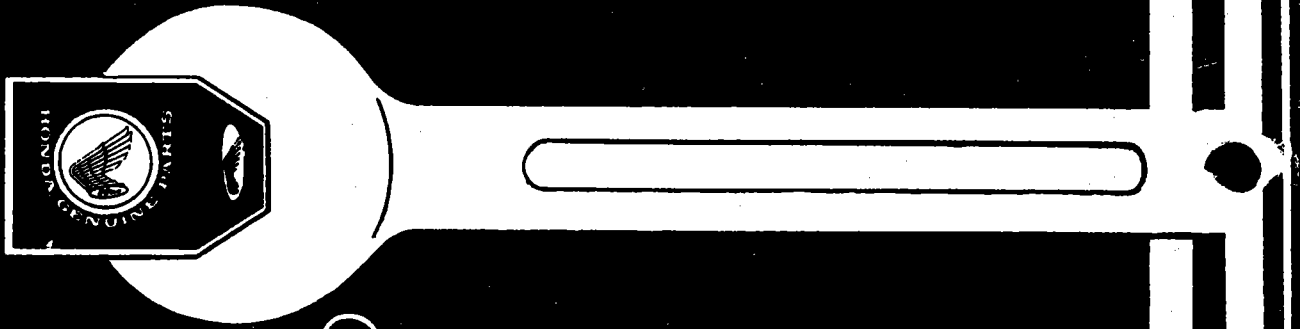

VALT.



JÄLLEENMYYJÄ

HONDAN OMISTAJA TIESITKÖ...

**Tämä merkki takaa sinulle
palvelun, laadun ja takuun**

**Valtuutetulta Honda-jälleenmyyjältä
saat ainoastaan alkuperäisvaraosia.**

OY OTTO BRANDT AB